



# LT7589B 串口屏演示模块

(M7589B-50-0800480-SCX-LT-V11)

---

## 使用说明书

V1.1

[www.levetop.cn](http://www.levetop.cn)

Levetop Semiconductor Co., Ltd.

## 版本记录

版本	日期	说明
V1.0	2024/12/12	初版
V1.1	2025/01/18	修改标识标错及更新烧录界面

## 版权说明

本文件之版权属于 乐升半导体 所有，若需要复制或复印请事先得到 乐升半导体 的许可。本文件记载之信息虽然都有经过校对，但是 乐升半导体 对文件使用说明书的规格不承担任何责任，文件内提到的应用程序仅用于参考，乐升半导体 不保证此类应用程序不需要进一步修改。乐升半导体 保留在不事先通知的情况下更改其产品规格或文件的权利。有关最新产品信息，请访问我们的网站 [Http://www.levetop.cn](http://www.levetop.cn) 。

## 目 录

版本记录 .....	2
版权说明 .....	2
目 录.....	3
图 附 录 .....	4
1. 模块基本介绍.....	5
1.1. 模块外观.....	5
1.2. 原理图.....	7
2. 使用方式.....	8
2.1. 上电演示.....	8
2.2. 工程下载与更新 .....	9
2.2.1. 通过 SD 卡更新更新 LT7589 .....	9
2.2.2. 通过串口更新 LT7589 .....	11
2.2.3. 通过 USB 线更新 LT7589 .....	13
2.2.4. 使用串口控制演示模块.....	16
2.2.5. 新工程下载与更新 .....	18
3. 主控端串口通讯程序范例 .....	20
3.1. 串口屏指令结构 .....	20
3.2. CRC 码的生成.....	21
3.3. UART 串口配置.....	23
3.4. 主函数编写进行指令传输.....	24
4. 更新 Bootloader.....	27
5. 部分 IO 口的使用范例 .....	29

**图 附录**

图 1-1: LT7589B (M7589B-50-0800480-SCX-LT-V11) 演示模块外观图 ..... 5

图 1-2: LT7589B 控制板主要组件与接口 ..... 6

图 1-3: LT7589B 控制板原理图 ..... 7

图 2-1: 出厂的 UI 演示画面范例 ..... 8

图 2-2: LT7589X 应用-八合一功能演示视频官网位置 ..... 8

图 2-3: 官网下载区 ..... 9

图 2-4: 格式化 SD 卡 ..... 9

图 2-5: 文件和文件夹格式 ..... 10

图 2-6: LT7589B 演示板示意图 ..... 10

图 2-7: SD 卡更新中 ..... 10

图 2-8: SD 卡更新完毕 ..... 11

图 2-9: 串口升级界面 ..... 11

图 2-10: 串口升级软件界面说明 ..... 12

图 2-11: 升级完成界面 ..... 12

图 2-12: 添加 Flash ID ..... 13

图 2-13: LT7589 演示板及其接线说明 ..... 14

图 2-14: 连接状态 ..... 14

图 2-15: LT\_Uart\_GUI\_Vxxx 下载界面 ..... 15

图 2-16: USB 升级界面 ..... 15

图 2-17: 导入预设置的串口指令 ..... 16

图 2-18: 点击 Open Com Port 打开端口 ..... 17

图 2-19: 通过电脑与演示模块通讯 ..... 17

图 2-20: 官网下载区另一个范例 ..... 18

图 2-21: 新的 UI 演示画面 ..... 18

图 2-22: LT7589X 应用-八合一功能演示视频官网位置 ..... 19

图 3-1: 串口通讯指令结构图 ..... 20

图 3-2: 主控端 MCU (STM32F103RCT6)用串口与 LT7589B 串口屏芯片通讯 ..... 20

图 3-3: 主控端发送串口指令的流程图 ..... 24

图 4-1: 演示模块的 SWD 烧录口 ..... 27

图 4-2: LT\_SWD\_ISP\_Programmer\_Lite 烧录器 ..... 27

图 4-3: SWD 下载 ..... 28

图 5-1: 模块 PCB 板上的 IO 口 ..... 29

## 1. 模块基本介绍

### 1.1. 模块外观

由于 LT7589B 串口屏演示模块 “M7589B-50-0800480-SCX-LT-V11” 与 “M7589B-50-1024600-SCX-LT-V11” 都是使用同一个 LT7589B 控制板 (如图 1-1)，下面的操作以及演示将以 “M7589B-50-0800480-SCX-LT-V11” 模块也就是 5.0” 分辨率 800x480 带 CTP 电容触控屏为例。

LT7589B 串口屏演示模块 (M7589B-50-0800480-SCX-LT-V11) 为 LT7589B 控制板与一个 5.0” 分辨率 800x480 带 CTP 电容触控屏所组成的串口显示模块，控制板 PCB 尺寸为 119.0 \* 85.0 mm，其组成外观如下图：



图 1-1: LT7589B (M7589B-50-0800480-SCX-LT-V11) 演示模块外观图

主要组件与接口如下所示：



图 1-2: LT7589B 控制板主要组件与接口

1.2. 原理图

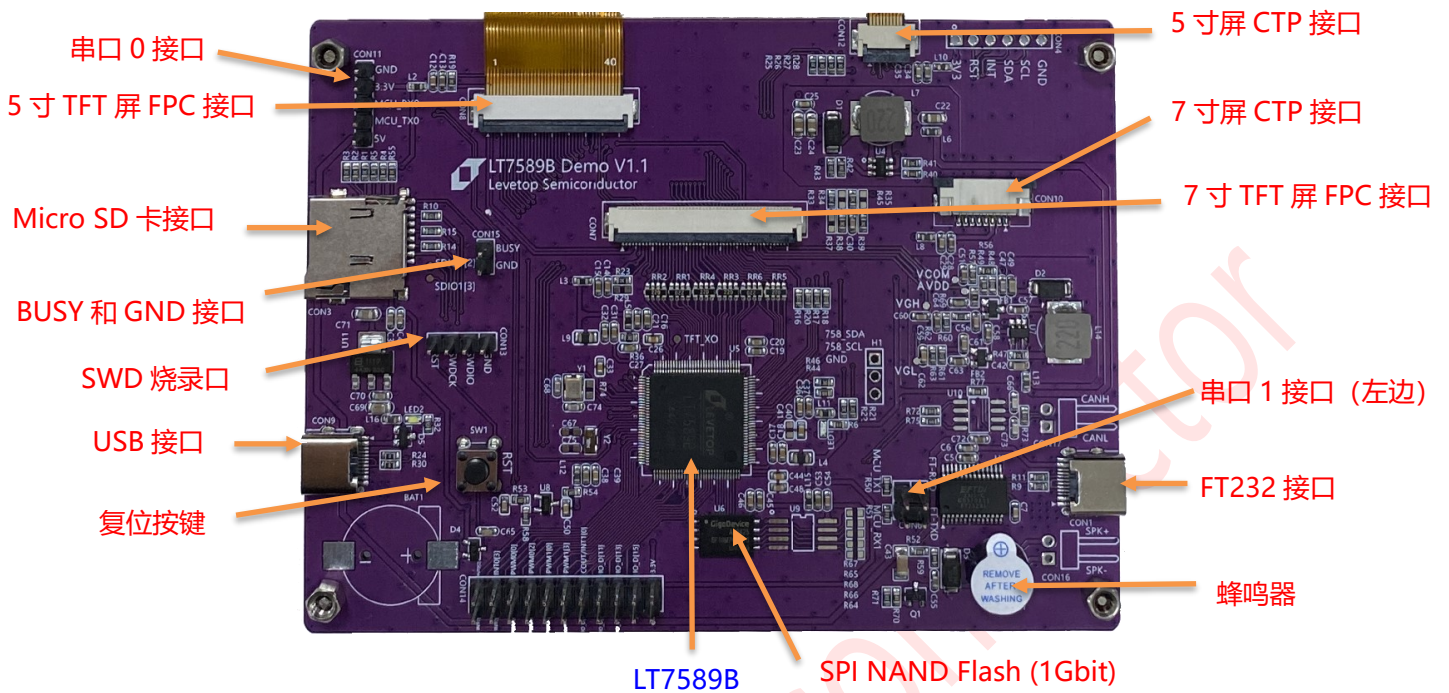
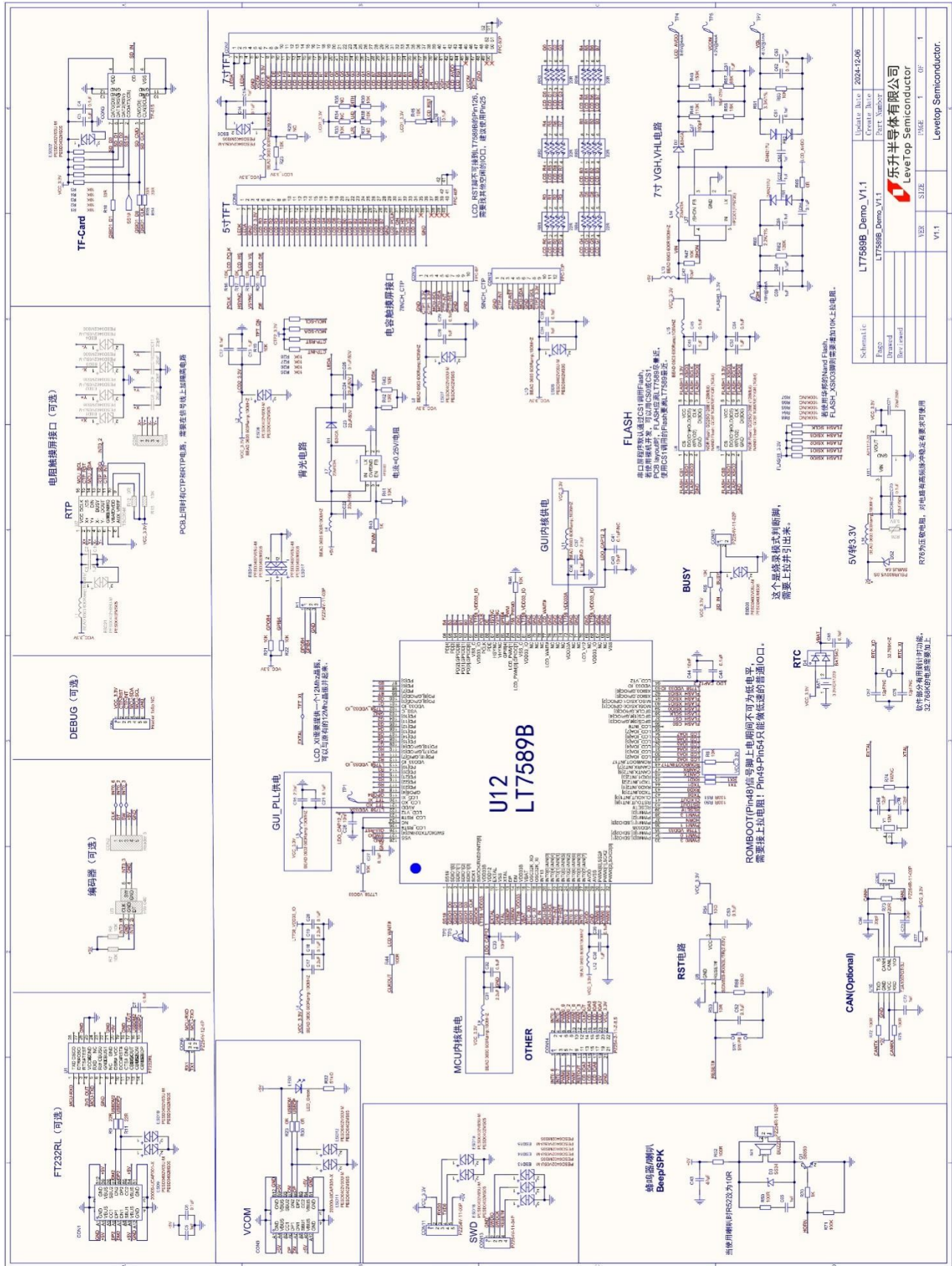

Schematic	LT7589B Demo_V1.1	Update Date	2024-12-06
Part	LT7589B Demo_V1.1	Create Date	2024-12-06
Doc	Doc LT7589B	Doc Version	1.0
VER	V1.1	SIZE	1 OF 1
 乐升半导体有限公司 Levtop Semiconductor			
Levtop Semiconductor.			

图 1-3: LT7589B 控制板原理图

M7589B-50-0800480-SCX-LT-V11\_V11

## 2. 使用方式

### 2.1. 上电演示

LT7589B 串口屏演示模块可以直接用 USB 线引入电源直接操作，将带电的 USB 线直接插入 USB 接口就可以看到演示画面，然后根据画面出现的显示 UI 进行操作。



图 2-1：出厂的 UI 演示画面范例

此 LT7589B 串口屏演示模块通电后出现图 2-1 画面，详细演示操作可以到乐升官网的应用视频区观看或是下载（乐升官网→解决方案→应用视频→组合功能展示→LT7589X 应用-八合一功能演示，如图 2-2）。



图 2-2：LT7589X 应用-八合一功能演示视频官网位置

M7589B-50-0800480-SCX-LT-V11\_V11



## 2.2. 工程下载与更新

LT7589B 串口屏演示的工程与用到的软件都可以在[深圳市乐升半导体有限公司官网下载专区](#)下载：



图 2-3：官网下载区

用户可以将该工程下载到电脑端，然后用乐升半导体的 **UI\_Editor-III** 开发软件读取工程后重新编译一次，再将工程编译后产生的 bin 档案 (UartTFT-V3\_Flash.bin) 烧录到 SPI Flash，关于 UI\_Editor-II 下载、解压、安装、执行可以参考 UI\_Editor-III 应用手册。此 LT7589B 串口屏更新方式可以用如下方法：

### 2.2.1. 通过 SD 卡更新更新 LT7589

**可更新的文件：MCU\_Code.bin 和 UartTFT-V3\_Flash.bin**

使用 SD 卡更新 MCU\_Code.bin 和 UartTFT-V3\_Flash.bin 之前，需要确认 Bootloader 是否支持。

1、SD 卡要求：使用 SD 卡更新时，SD 卡需要 USB2.0 格式，2G-32G 容量，以 FAT32 方式格式化。在进行 SD 卡格式化时，建议使用快速格式化，分配单元大小选择默认配置，如下图所示：



图 2-4：格式化 SD 卡

2、文件目录要求：格式化完成后，在 SD 卡根目录下建立 UartTFT\_Flash 文件夹，将需要更新的 bin 文件放入对应的文件夹（文件和文件夹名称不能修改）如图错误！找不到参照来源。所示。

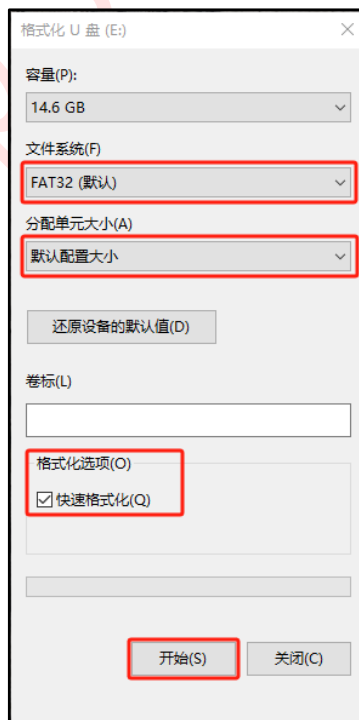

图 2-5：文件和文件夹格式

3、标 21 处 USB 口连接电脑供电，将已经准备好的 SD 卡插入下图标注 1 的 SD 卡槽，重新上电或按下复位按钮后会自动检测到 SD 卡插入，并进入升级模式。



图 2-6：LT7589B 演示板示意图

4、等待 SD 卡更新完成。

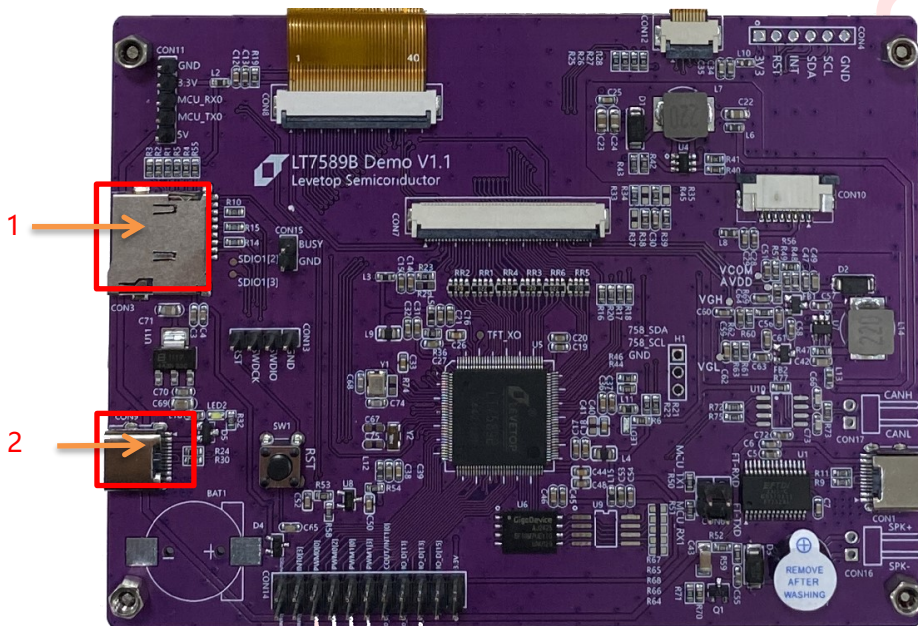

图 2-7：SD 卡更新中

5、按照提示移除 SD 卡，程序自动跑入工程。

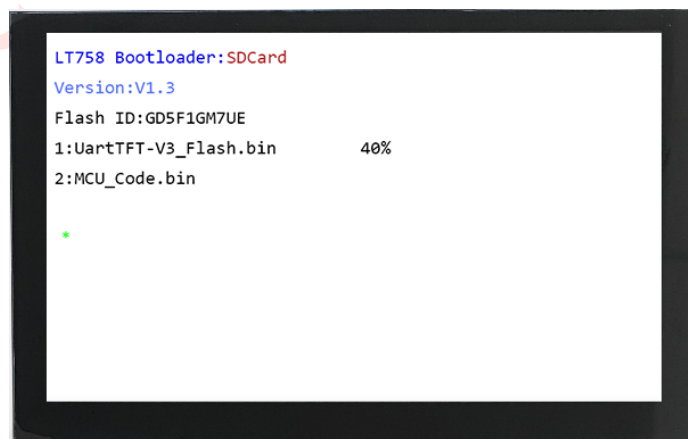

图 2-8: SD 卡更新完毕

### 2.2.2. 通过串口更新 LT7589

可更新的文件: MCU\_Code.bin 和 UartTFT-V3\_Flash.bin

使用串口更新需要 LT\_Uart\_GUI\_Vxxx 软件，可前往官网下载专区下载软件。

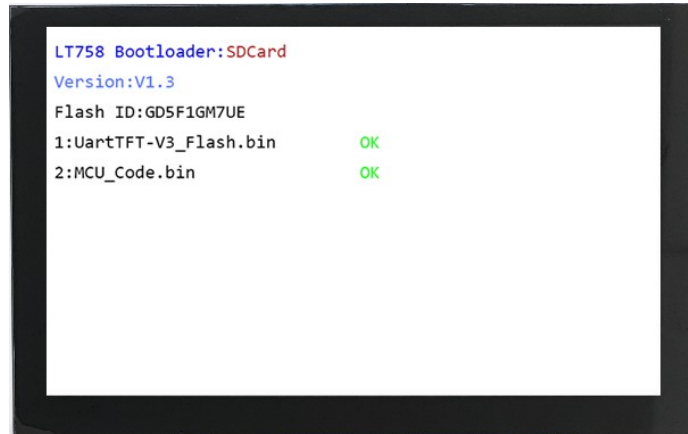
正常运行主程序时，用乐升串口工具 UI\_Debugger-II 连接串口，发送命令 0x10 0x70 0x11 0xAA 0x55 ，  
 或通过其他串口工具发送完整指令 0x5A 0xA5 0x07 0x10 0x70 0x11 0xAA 0x55 0x11 0x99 ，即可进入  
 串口更新模式，如下图。



图 2-9: 串口升级界面

进入串口升级界面后，需要先将发送指令的串口软件先关闭，然后打开 LT\_Uart\_GUI\_Vxxx 软件，主界面及功能如下图：

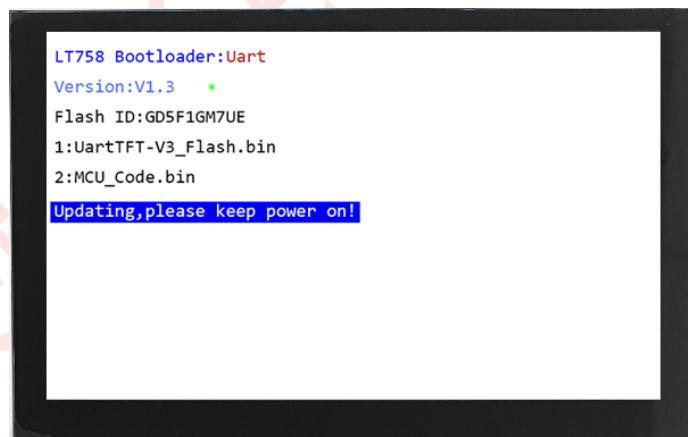

图 2-10: 串口升级软件界面说明

打开 LT\_Uart\_GUI\_Vxxx 软件后, 检查 COM 口和 BaudRate 是否对应, 点击 Open Comm, 然后在上图橙色框 2 和 3 分别导入 MCU\_Code.bin 和 UartTFT-V3\_Flash.bin, 点击软件右侧 Update MCU 或者 Update Flash 进行更新。更新完成后, 如下图, 点击 Run Uart Application 可跳转到主程序。

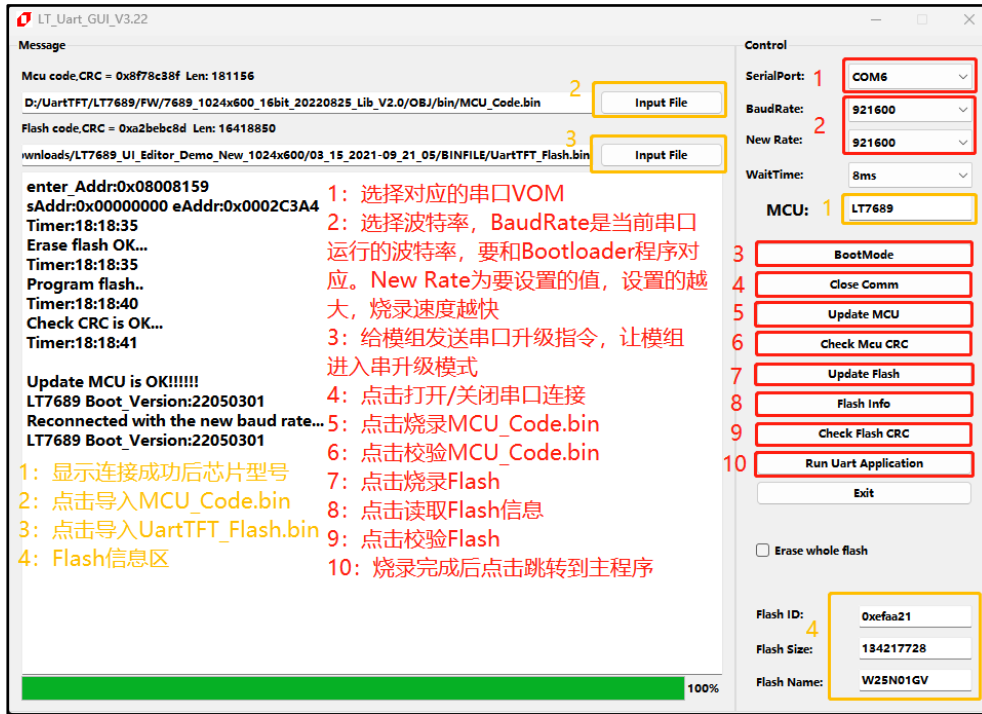

图 2-11: 升级完成界面

当点击 Flash Info 后 Flash 信息区无法显示完成的信息, 就需要在烧录软件的 Flash.ini 中加入 Flash ID。

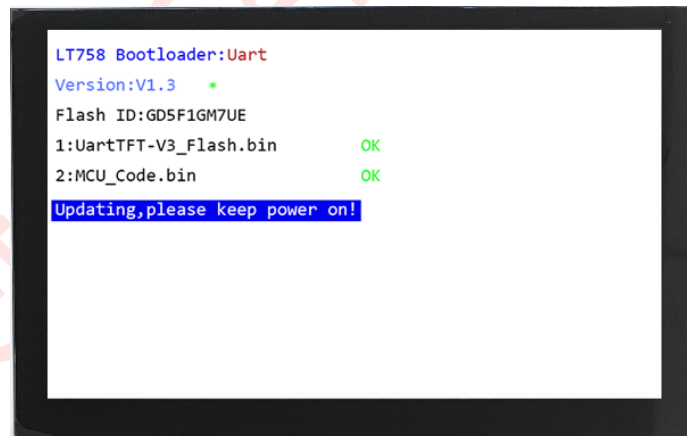

图 2-12: 添加 Flash ID

以上图箭头所指的 Flash 信息为例，W25N01GV 是该 Flash 芯片的名字，0xEF4019 是该 Flash 芯片的 ID，65536 为 Flash 芯片内可编程页的数量，2048 为每个可编程页可储存的数据量(单位 byte)。

注:

- 1、串口升级速度较慢，不需要 OTA 升级的话，建议用其它升级方式。
- 2、串口升级协议请参考 LT7589\_Uart\_Updating\_Vxx\_CH 文档。

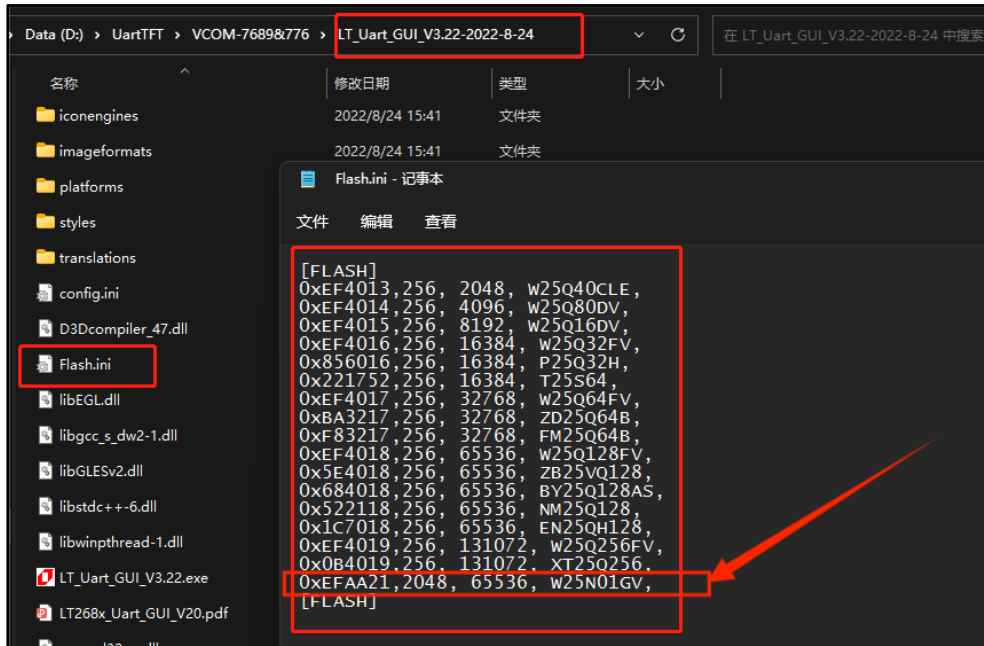
### 2.2.3. 通过 USB 线更新 LT7589

可更新的文件: MCU\_Code.bin 和 UartTFT-V3\_Flash.bin

使用 USB 线 (VCOM) 更新 MCU\_Code.bin 和 UartTFT-V3\_Flash.bin 文件前，需要下载 LT\_Uart\_GUI\_Vxxx 软件。通过 USB 线更新 MCU\_Code.bin 或 UartTFT-V3\_Flash.bin 时，需要进行一些接线准备，其接线要求如下图 LT7589demo 板所示:

- 1、Busy 和 GND 短接;
- 2、将 USB 与电脑连接。注意，电脑的 com 口不能被其他程序占用，否则会开启端口失败，无法进行烧录。



图 2-13: LT7589 演示板及其接线说明

按照要求接好线后，打开 **LT\_Uart\_GUI\_Vxxx** 软件，然后给 LT7589 模组上电，使其进入烧录模式。LT\_Uart\_GUI\_Vxxx 会出现新的 COM 端口，点击 Open Comm，会识别 MCU 型号为 LT7689 和 Bootloader 版本号，如下图所示，

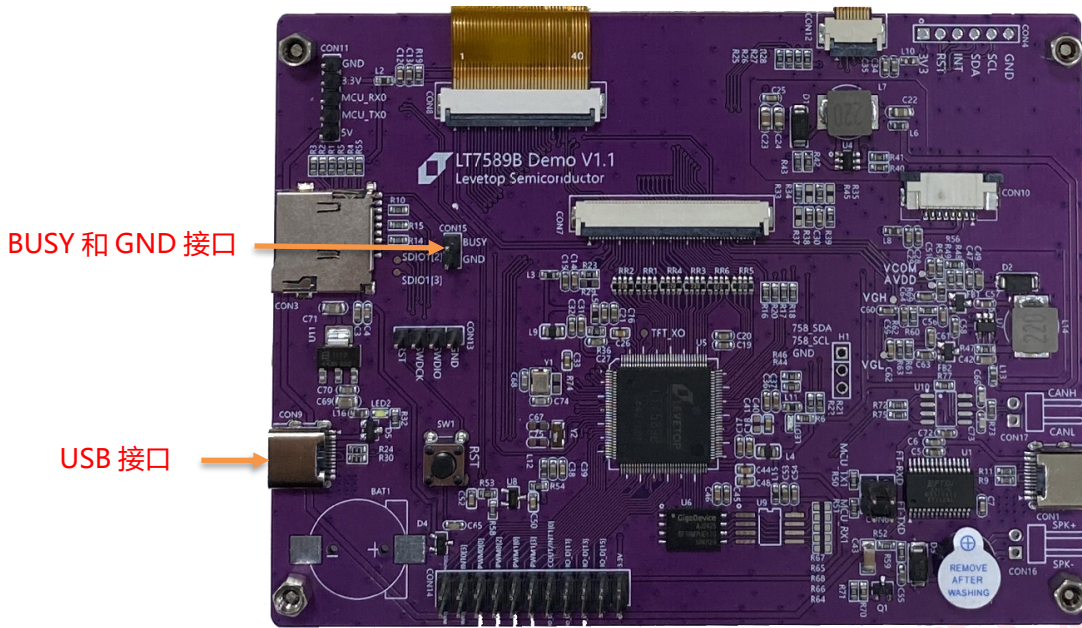

图 2-14: 连接状态

可以点击 Update MCU 和 Update Flash 更新 MCU\_Code.bin 和 UartTFT-V3\_Flash.bin 文件，下载成功后点击烧录软件的 Run Uart Application 选择跳转到主程序，或者是断开 BUSY 脚的连接后重新复位模组进入主程序。



图 2-15: LT\_Uart\_GUI\_Vxxx 下载界面

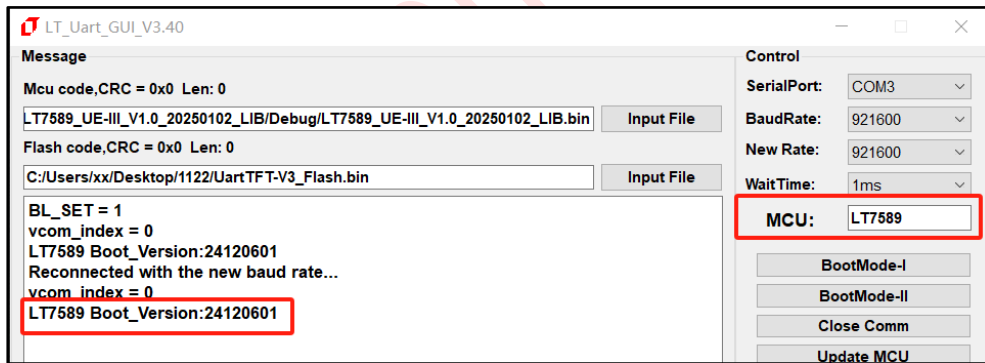

图 2-16: USB 升级界面

### 2.2.4. 使用串口控制演示模块

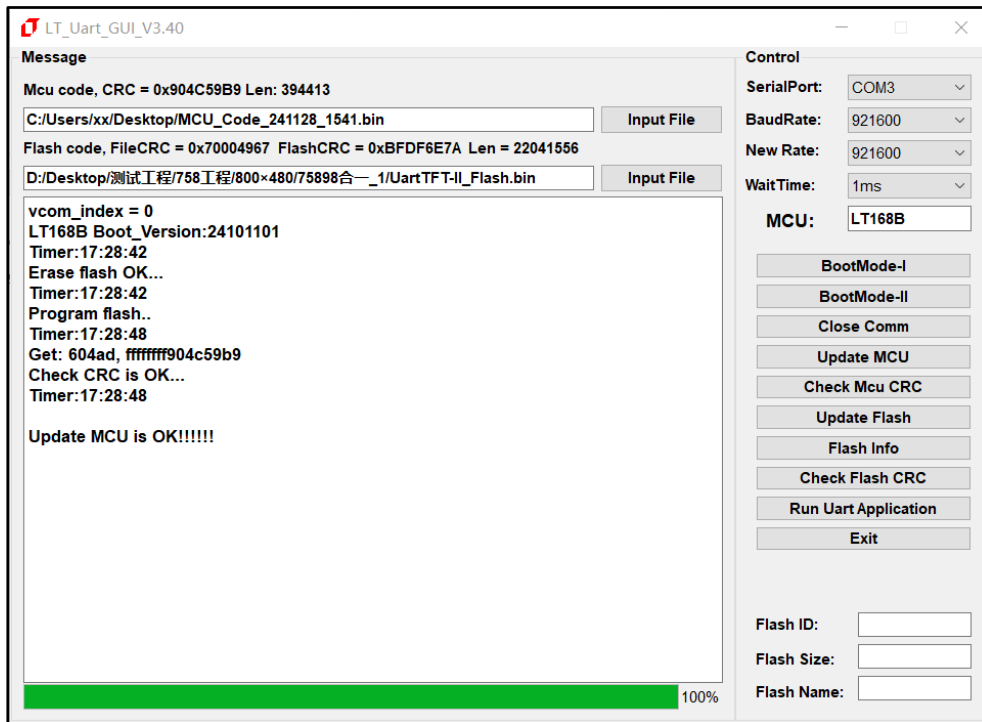
用户可以用电脑发送串口数据来控制这个演示模块，连接与通讯的方法如下：

1、通过串口与演示模块连接，之后使用**串口调试工具 (UI\_Debugger-II)**，进行通信控制。先按下图顺序添加设置好的测试串口指令，也可以跳过该步骤，自行添加指令。串口调试工具详细使用方法可以看 **UI\_Editor-III\_CH 使用说明书**介绍中的**串口调试工具 (UI\_Debugger-II) 使用说明**。

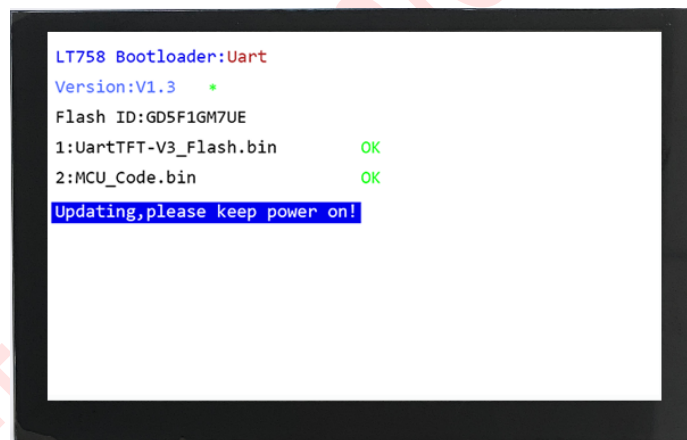

图 2-17：导入预设置的串口指令



2、导入指令后**选择端口和设置的波特率** (需要与工程设置波特率对应) , 最后点击 Open Com Port 打开端口。

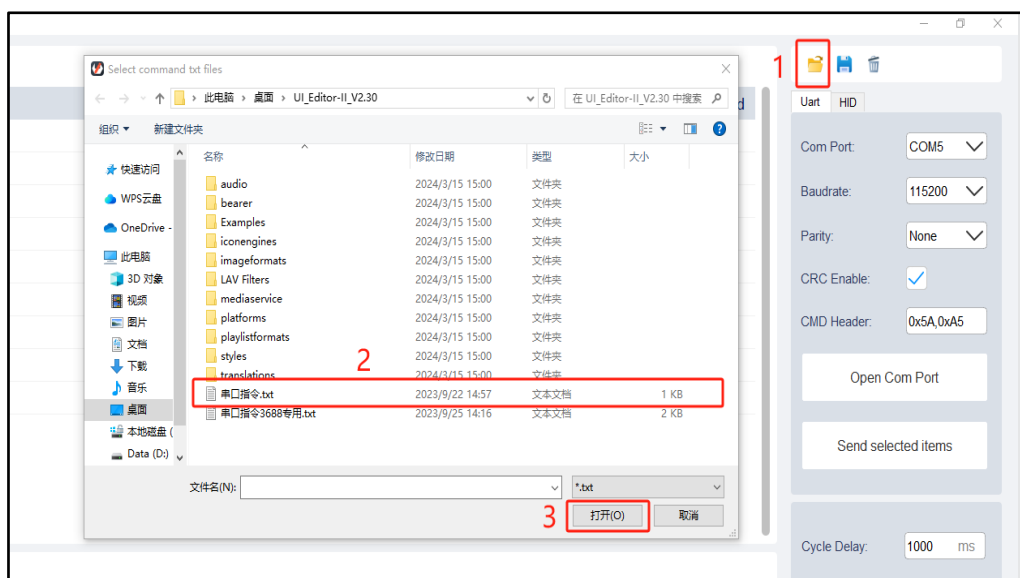

图 2-18: 点击 Open Com Port 打开端口

3、连接后通过发送 Send 按钮发送对应设置好的指令, Message 处可以看到发送的完整指令以及反馈信息。

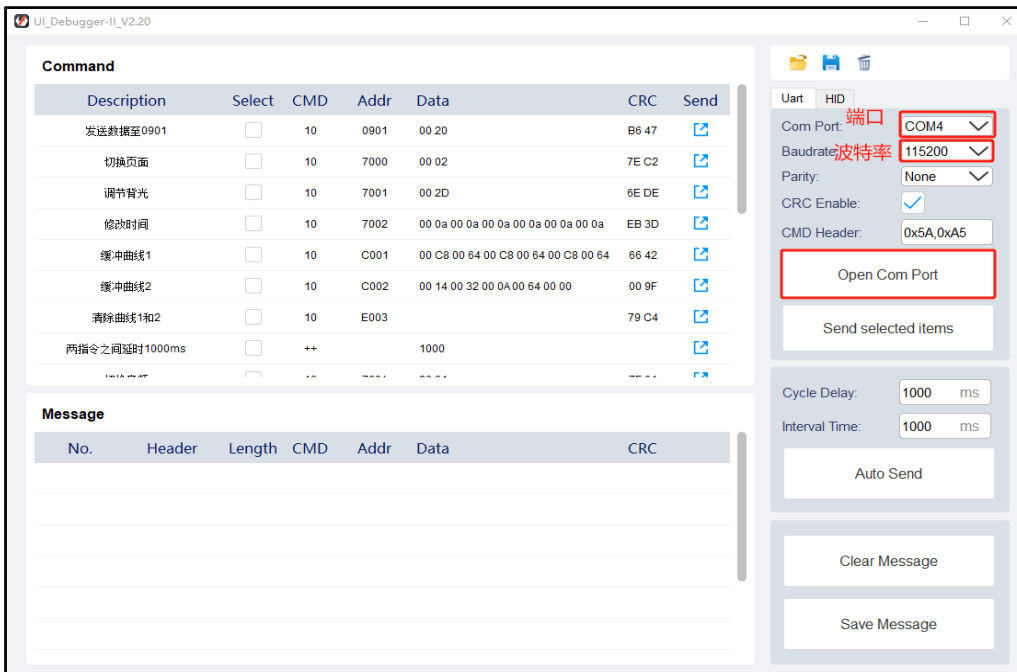

图 2-19: 通过电脑与演示模块通讯

### 2.2.5. 新工程下载与更新

接下来可以试试更新另一个工程，例如在乐升半导体官网下载区下载相同分辨率为 800x480 的工程：

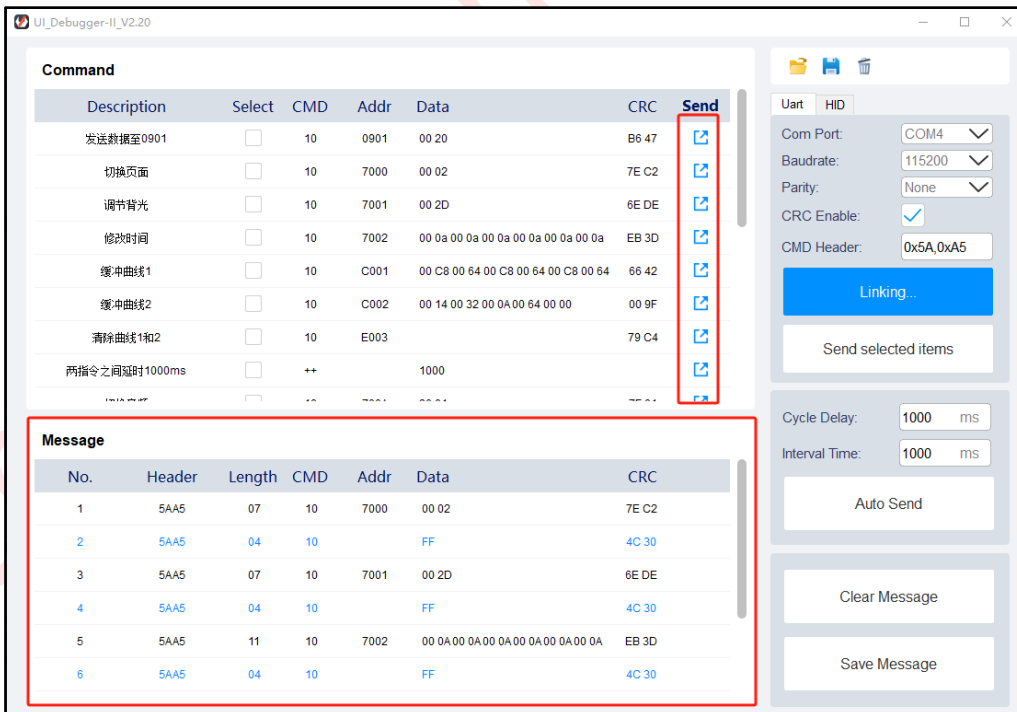

图 2-20：官网下载区另一个范例

同样透过 UartTFT-II 将工程编译后产生的 bin 档案 (UartTFT-V3\_Flash.bin) 烧录到 SPI Flash 内，烧录完成重新上电可以得到新的工程画面：



图 2-21：新的 UI 演示画面

注意，此 LT7589B 串口屏演示模块的分辨率为 800x480，Flash 是 NAND type，容量为 1Gbit (128Mbytes)，因此在 UI\_Editor-II 设计的 UI 画面必须是符合相同的分辨率，同时工程编译后产生的 bin 档案 (UartTFT-V3\_Flash.bin) 不能超过演示模块的 Flash 容量大小。

此 LT7589B 串口屏演示模块烧录新工程通电后出现图 2-21 画面，详细操作说明也可以到乐升官网的应用视频区观看或是下载 (乐升官网→解决方案→应用视频→组合功能展示→LT7589X 应用 - 八合一功能演示, 如图 2-22) 。



图 2-22: LT7589X 应用-八合一功能演示视频官网位置

### 3. 主控端串口通讯程序范例

在 UI\_Editor-II 的串口协议下，主控端 MCU 必须透过 Uart 通讯接口将数据依照串口指令结构与串口屏进行沟通，而为了让主控端 MCU 程序开发者能节省开发时间，本范例提供了一个完整的指令发送程序，将数据写入到指定的变量地址内。

#### 3.1. 串口屏指令结构

下图为乐升半导体串口屏芯片通讯的指令基本结构：



图 3-1：串口通讯指令结构图

本演范例中使用的主控 MCU 为 STM32F103RCT6，将 STM32F103RCT6 的 PA9、PA10 引脚分别设为 USART1\_TX 和 USART1\_RX，下图为 MCU 与 LT7589B 串口芯片的接线模式。



图 3-2：主控端 MCU (STM32F103RCT6)用串口与 LT7589B 串口屏芯片通讯

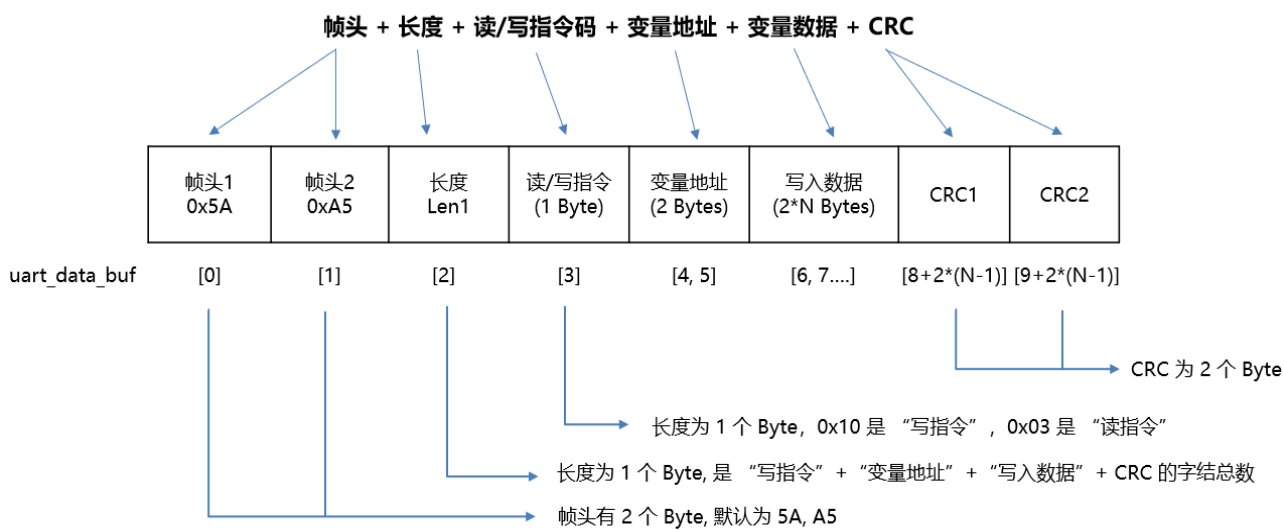

```
unsigned short CRC16(uint8_t *puchMsg,uint16_t usDataLen)
```

```
/* 函数以 unsigned short 类型返回 CRC */
```

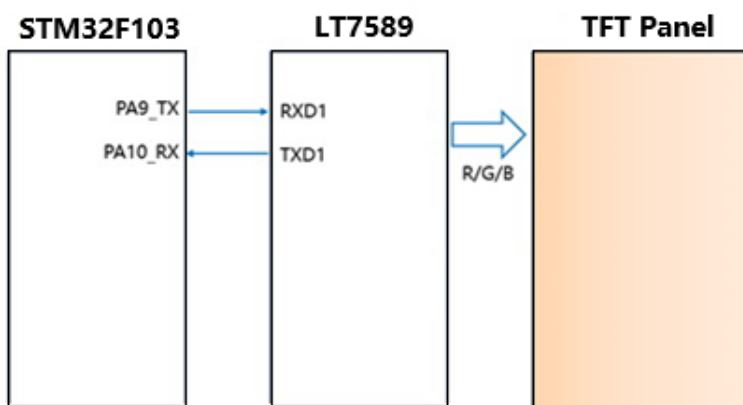
```
{  
    uint8_t uchCRCHi = 0xFF;          // CRC 的高字节初始化  
    uint8_t uchCRCLo = 0xFF;        // CRC 的低字节初始化  
    uint16_t uIndex;                // CRC 查询表索引  
    while (usDataLen-->0)           // 完成整个报文缓冲区  
    {  
        uIndex = uchCRCLo ^ *puchMsg++; // 计算 CRC  
        uchCRCLo = uchCRCHi ^ auchCRCHi[uIndex]; // 通过数组获取进行 CRC 低位  
        uchCRCHi = auchCRCLo[uIndex]; // 通过数组获取进行 CRC 高位  
    }  
    return (uchCRCHi << 8 | uchCRCLo);  
}
```

### 3.3. UART 串口配置

如前节所述,本演范例将使用STM32F103RCT6作为主控MCU,通过数据手册可将STM32F103RCT6的PA9、PA10引脚分别设为USART1\_TX和USART1\_RX引脚。本次演示只进行一写指令操作,因此只需要使用PA9引脚与串口屏的RXD1引脚进行连接即可实现切换显示页面的操作。UART串口输出程序代码(Uart.h)如下:

```
/***** Uart.h *****/  
  
#include "stm32f10x.h"           // Device header  
#include <stdio.h>  
#include <stdarg.h>  
  
void Uart_Init(void)           // 串口初始化  
{  
    RCC_APB2PeriphClockCmd(RCC_APB2Periph_USART1, ENABLE);  
    RCC_APB2PeriphClockCmd(RCC_APB2Periph_GPIOA, ENABLE);  
  
    GPIO_InitTypeDef GPIO_InitStructure;  
    GPIO_InitStructure.GPIO_Mode = GPIO_Mode_AF_PP;  
    GPIO_InitStructure.GPIO_Pin = GPIO_Pin_9;  
    GPIO_InitStructure.GPIO_Speed = GPIO_Speed_50MHz;  
    GPIO_Init(GPIOA, &GPIO_InitStructure);  
  
    USART_InitTypeDef USART_InitStructure;  
    USART_InitStructure.USART_BaudRate = 115200;  
    USART_InitStructure.USART_HardwareFlowControl = USART_HardwareFlowControl_None;  
    USART_InitStructure.USART_Mode = USART_Mode_Tx;  
    USART_InitStructure.USART_Parity = USART_Parity_No;  
    USART_InitStructure.USART_StopBits = USART_StopBits_1;  
    USART_InitStructure.USART_WordLength = USART_WordLength_8b;  
    USART_Init(USART1, &USART_InitStructure);  
  
    USART_Cmd(USART1, ENABLE);  
}  
  
uint16_t UART_SendByte(uint8_t Byte)           // 串口发送一个 Byte 数据  
{  
    USART_SendData(USART1, Byte);  
    while (USART_GetFlagStatus(USART1, USART_FLAG_TXE) == RESET);  
}  
  
uint16_t UART_SendData(uint8_t *send_buf, uint16_t Length) // 串口发送指令函数  
{  
    uint16_t ret;  
    uint32_t i;  
  
    for (i = 0; i < Length; i++)  
    {  
        ret = UART_SendByte(send_buf[i]);  
    }  
    return ret;  
}
```

### 3.4. 主函数编写进行指令传输

以下范例为主控端 MCU(STM32F103RCT6) 将变量地址 0x7000 写入 0x0001 数据, 实现切换显示页面、将变量地址 0x7001 写入 0x0020 数据, 实现调整背光亮度, 及修改 RTC 时钟日期, 其流程与程序编写如下:



图 3-3: 主控端发送串口指令的流程图



```

/***** main() *****/

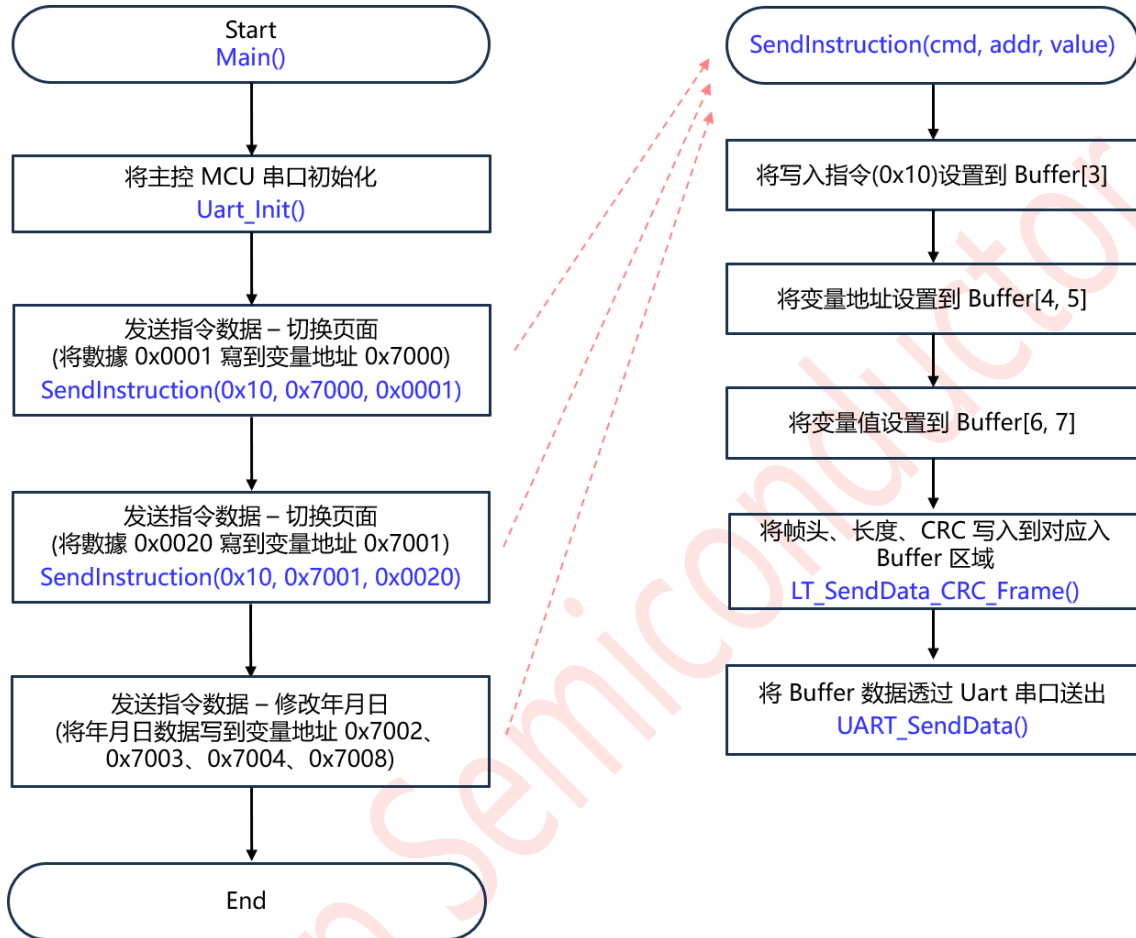
#include "stm32f10x.h" // Device header
#include "Delay.h"
#include "Uart.h"
#include "CRC.h"

uint8_t SCI_C0 = 0x5A; // 设置帧头
uint8_t SCI_C1 = 0xA5;
uint8_t uart_data_buf[256]; // 存放指令的数组
uint8_t len; // 指令长度
uint8_t CRC_Enable_Flag = 1; // CRC 校验标志位
uint8_t CRC_Feedback_Flag = 1;

int main()
{
    Uart_Init(); // 串口初始化
    SendInstruction(0x10, 0x7000, 0x0001); // 发送指令数据 - 切换页面
    SendInstruction(0x10, 0x7001, 0x0020); // 发送指令数据 - 调整背光亮度

    SendInstruction(0x10, 0x7002, 0x0017); // 发送指令数据 - 修改年为 2023
    SendInstruction(0x10, 0x7003, 0x000B); // 发送指令数据 - 修改月份 11
    SendInstruction(0x10, 0x7004, 0x001C); // 发送指令数据 - 修改日为 28
    SendInstruction(0x10, 0x7008, 0x0001); // 发送指令数据 - 确认年月日修改
}

void LT_SendData_CRC_Frame(uint8_t *buf, uint8_t len1) // 获取长度及 CRC, 并将帧头、长度、CRC
// 写入对应的 Buffer 区
{
    uint16_t TxToPc_crc;
    uint8_t crc[2] = {0};

    *(buf + 0) = SCI_C0; // 将帧头写入到 Buffer[0, 1]
    *(buf + 1) = SCI_C1;
    if (CRC_Enable_Flag)
    {
        TxToPc_crc = CRC16(buf + 3, len1); // 进行 CRC 计算
        crc[0] = (uint8_t)(TxToPc_crc & 0x00ff);
        crc[1] = (uint8_t)((TxToPc_crc >> 8) & 0x00ff);

        len1 += 2; // 加上 CRC (2 个 byte) 后的长度
        *(buf + len1 + 1) = crc[0]; // 将 CRC 写入到 Buffer 内
        *(buf + len1 + 2) = crc[1];
    }
    *(buf + 2) = len1; // 将长度(写指令+变量地址+变量数据+CRC 字节总数)
// 写入到 Buffer[2]
    len = len1 + 3; // 完整的指令长度 (再加上帧头 2byte 和 length1 个 byte)
}

```

```
void SendInstruction(uint8_t cmd, uint16_t addr, uint16_t value)
{
    uart_data_buf[3] = cmd;                // 设置功能码到 Buffer[3]
    uart_data_buf[4] = (uint8_t)(addr >> 8); // 设置变量地址高位到 Buffer[4]
    uart_data_buf[5] = (uint8_t)addr;       // 设置变量地址低位到 Buffer[5]
    uart_data_buf[6] = (uint8_t)(value >> 8); // 设置变量值高位到 Buffer[6]
    uart_data_buf[7] = (uint8_t)value;     // 设置变量值低位到 Buffer[7]
    LT_SendData_CRC_Frame(uart_data_buf, 5); // 将帧头、长度、CRC 写入对应 Buffer 区
    UART_SendData(uart_data_buf, len);     // 通过 UART 串口将存在 Buffer 区内的指令数据
                                           // 发送出去

    Delay_ms(1000);
}
```

## 4. 更新 Bootloader

Bootloader 文件用于下载 MCU\_Code.bin 和 UartTFT-V3\_Flash.bin 文件。一般来说，只有需要更换下载方式的时候才会更换 bootloader 程序。**该步骤为非必要步骤，更改烧录方式或者烧录程序出问题才需要下载 Bootloader 程序。**

更新 Bootloader 需要使用 **LT\_SWD\_ISP\_GUI** 软件（可到官网下载），同时要准备一个“**LT\_SWD\_ISP\_Programmer\_Lite** 在线烧录器”。其烧录 Bootloader 步骤如下：

- (1) 用线把烧录器与演示模块的 GND, SWDIO, SWDCLK 线连在一起。



图 4-1：演示模块的 SWD 烧录口



图 4-2：LT\_SWD\_ISP\_Programmer\_Lite 烧录器

(2) 打开以下软件，找到对应的 Bootloader 的 bin 文件，打开端口后，点击 Program...下载。

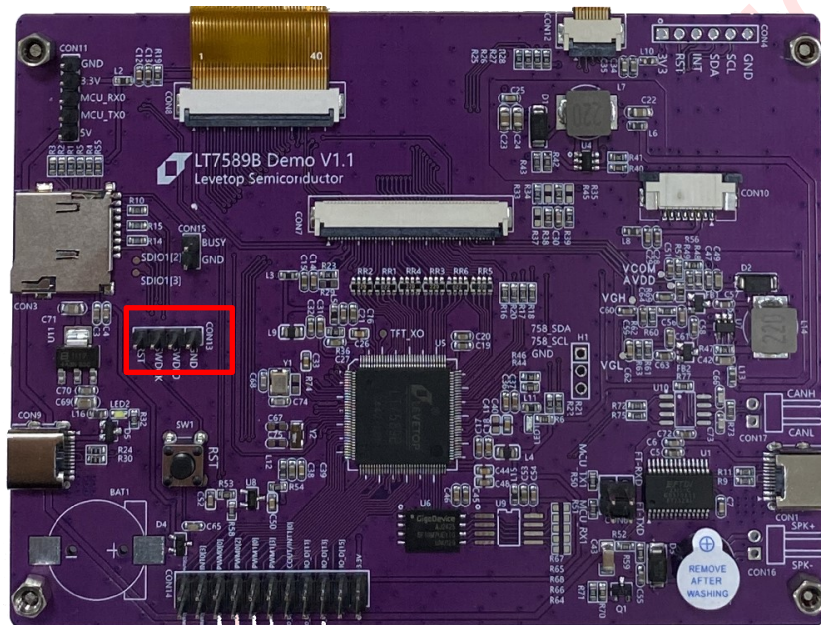

**图 4-3: SWD 下载**

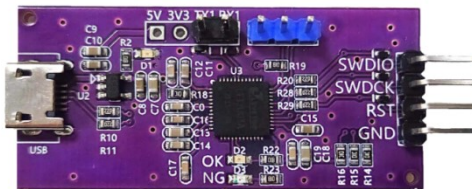
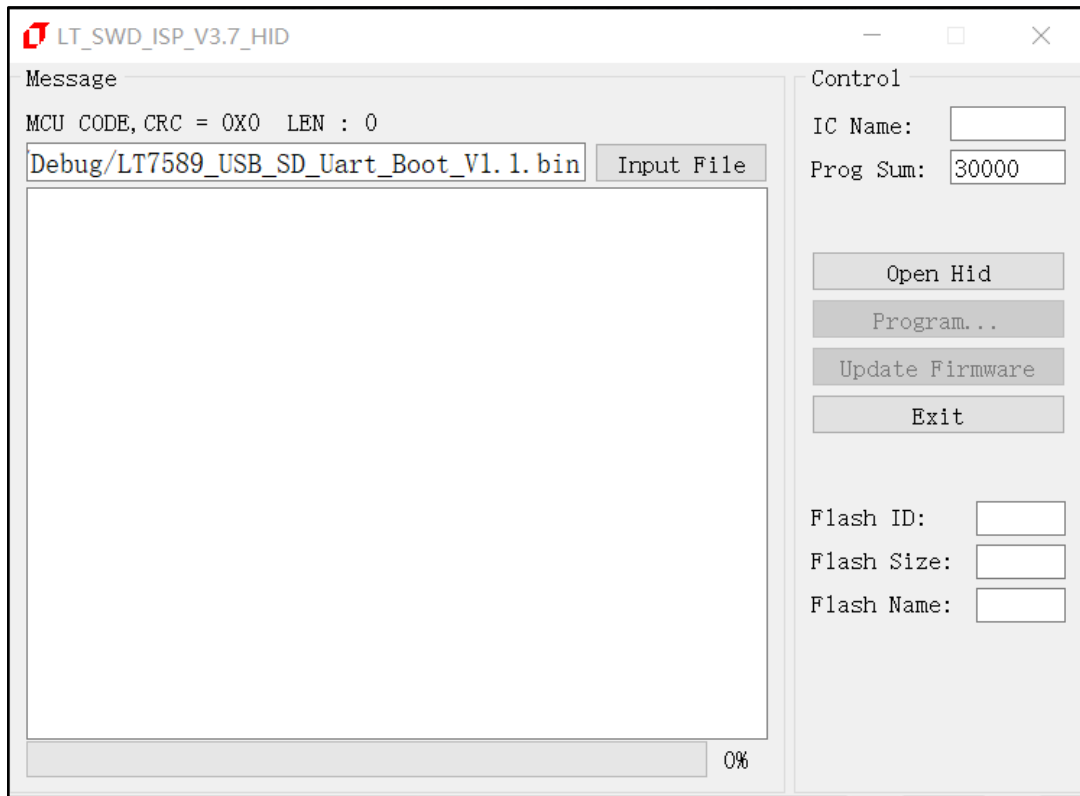
**注：**烧录完成后一定要及时退出 SWD 软件，不然会影响 IC 正常工作。

## 5. 部分 IO 口的使用范例

LT7589B 可以将部分接口资源拿来使用，或是将 LT7589B 作为主控的 MCU，也就是主控及 TFT 显示功能由一颗 LT7589B 来完成，这个 LT7589B 串口屏演示模块有引出部分接口如下图所示，开发者可以参考本公司的“LT7589B 芯片脚位对应软件配置说明.pdf”来了解如何对这些引脚进行软硬件的配置。

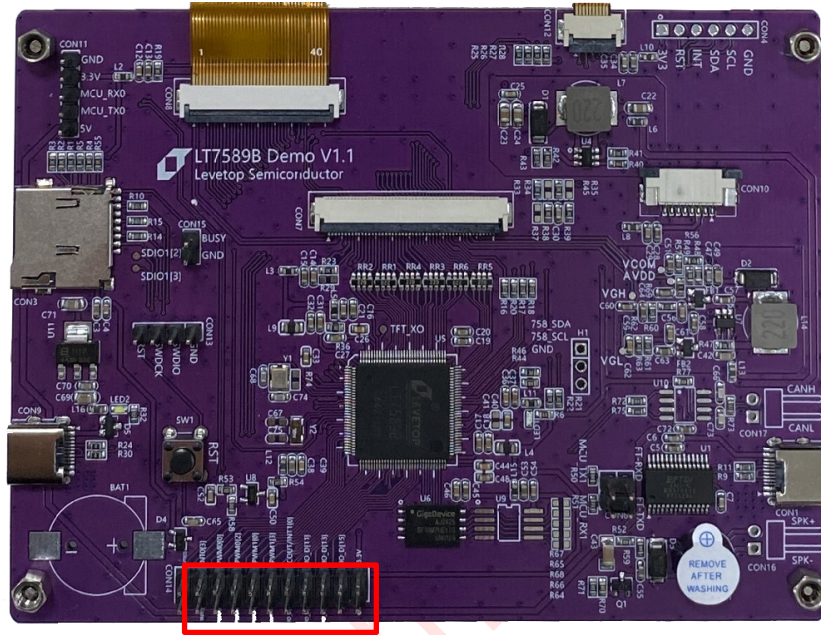

图 5-1: 模块 PCB 板上的 IO 口